

### ZBIORNIK CIŚNIENIOWY - SPRĘŻONEGO POWIETRZA ZSP - 8000/10

Najwyższe dopuszczalne ciśnienie PS 10 bar  
Najwyższa dopuszczalna temperatura TS 70 °C  
Najniższa dopuszczalna temperatura TS - 20 °C  
Ciśnienie próbne PT 14,3bar  
Dyrektywa nr 2014/68/UE KAT IV Moduł G

Pojemność V - 8000 l  
Masa - 1500 kg  
Rys nr ZSP-8000/10  
nr fabryczny

wersja malowana zewnętrznie:  
system epoksyd i poliuretan  
kategoria korozyjności atmosfery C3 (średnia)  
okres trwałości systemu malarskiego M (średni)  
wg. PN-EN ISO 12944-2  
kolor RAL 5012 (niebieski)  
Tabela 5 poz. 3

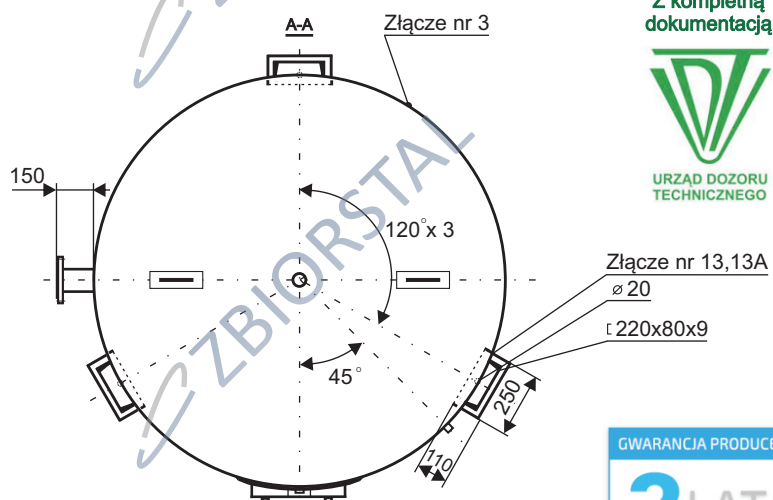
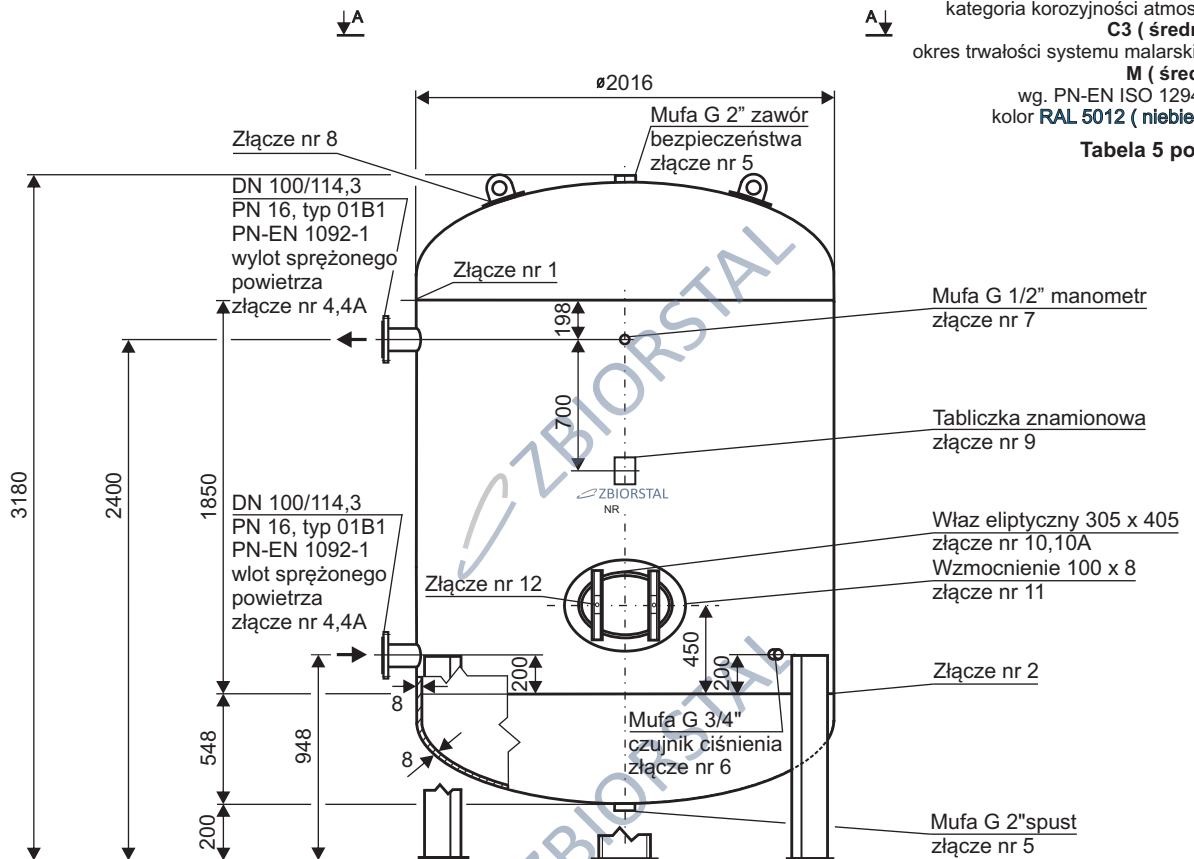

Z kompletną dokumentacją



URZĄD DOZORU  
TECHNICZNEGO

