

ZBIORNIK CIŚNIENIOWY - SPRĘŻONEGO POWIETRZA ZSP - 1000/10

Najwyższe dopuszczalne ciśnienie PS 10 bar
 Najwyższa dopuszczalna temperatura TS 70 °C
 Najniższa dopuszczalna temperatura TS - 20 °C
 Ciśnienie próbne PT 14,3 bar
 Dyrektywa nr 2014/68/UE KAT IV Moduł G

Pojemność V - 1000 l
 Masa - 290 kg
 Rys nr ZSP-1000/10
 nr fabryczny

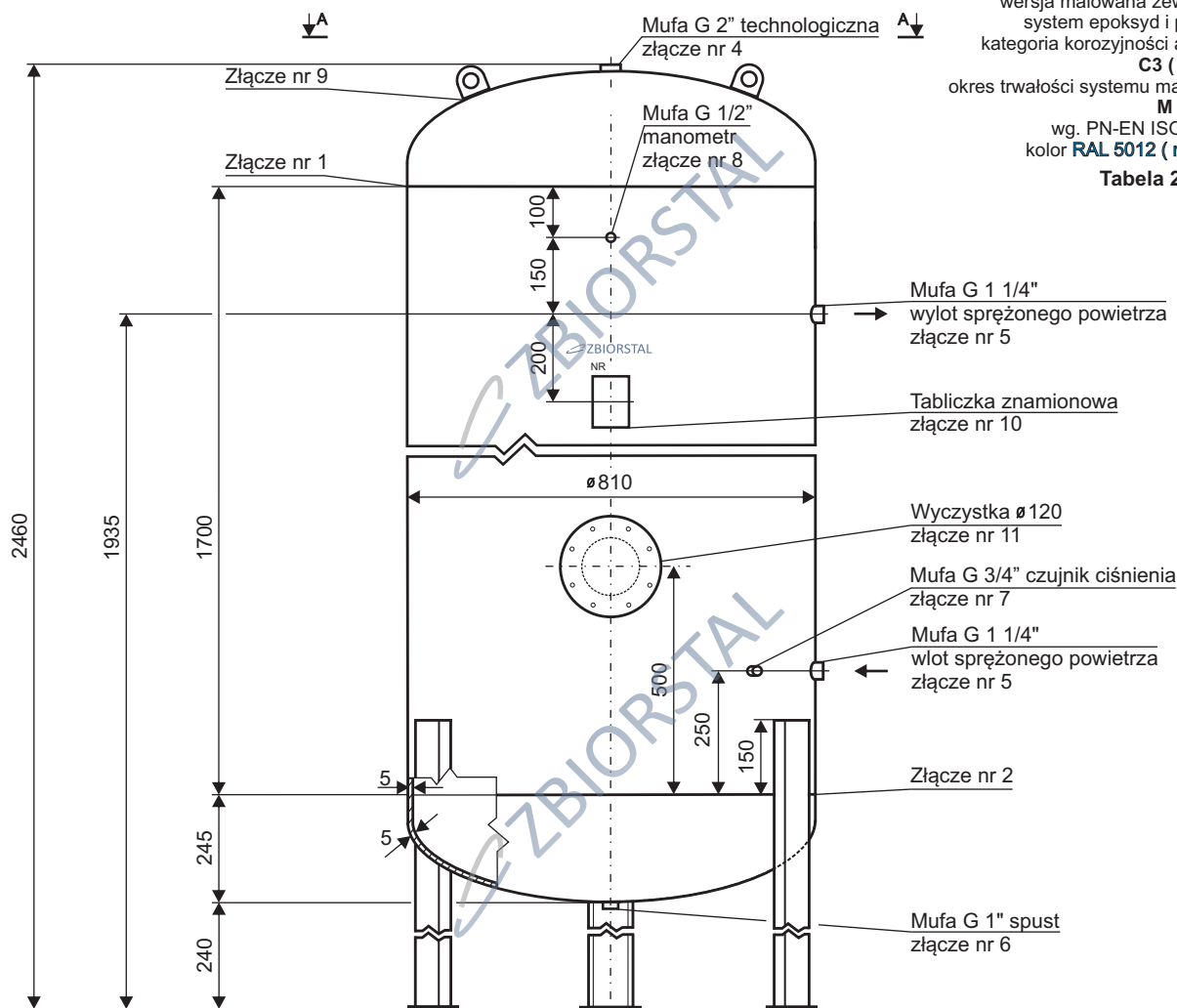

wersja malowana zewnętrznie:
 system epoksyd i poliuretan
 kategoria korozyjności atmosfery
C3 (średnia)
 okres trwałości systemu malarskiego
M (średni)
 wg. PN-EN ISO 12944-2
 kolor **RAL 5012 (niebieski)**
Tabela 2 poz. 23

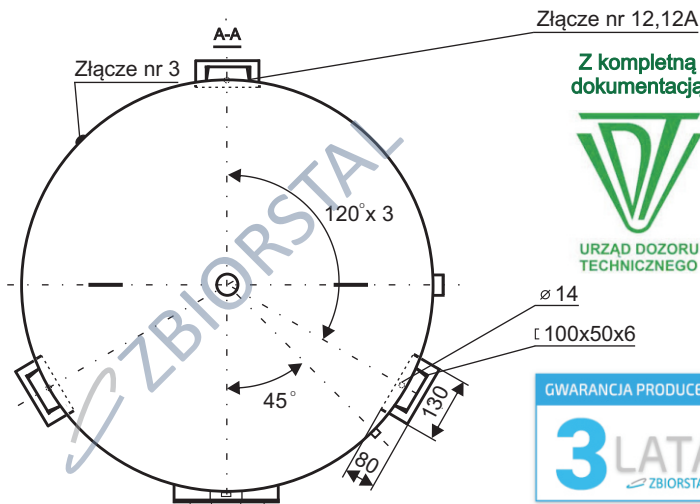

Z kompletną dokumentacją



URZĄD DOZORU
 TECHNICZNEGO

