

ZBIORNIK CIŚNIENIOWY - SPRĘŻONEGO POWIETRZA ZSP - 700/10

Najwyższe dopuszczalne ciśnienie PS 10 bar
Najwyższa dopuszczalna temperatura TS 80 °C
Najniższa dopuszczalna temperatura TS - 20 °C
Ciśnienie próbne PT 14,3bar
Dyrektywa nr 2014/68/UE KAT IV Moduł G

Pojemność V - 500 l
Masa - 210 kg
Rys nr ZSP-700/10

nr fabryczny

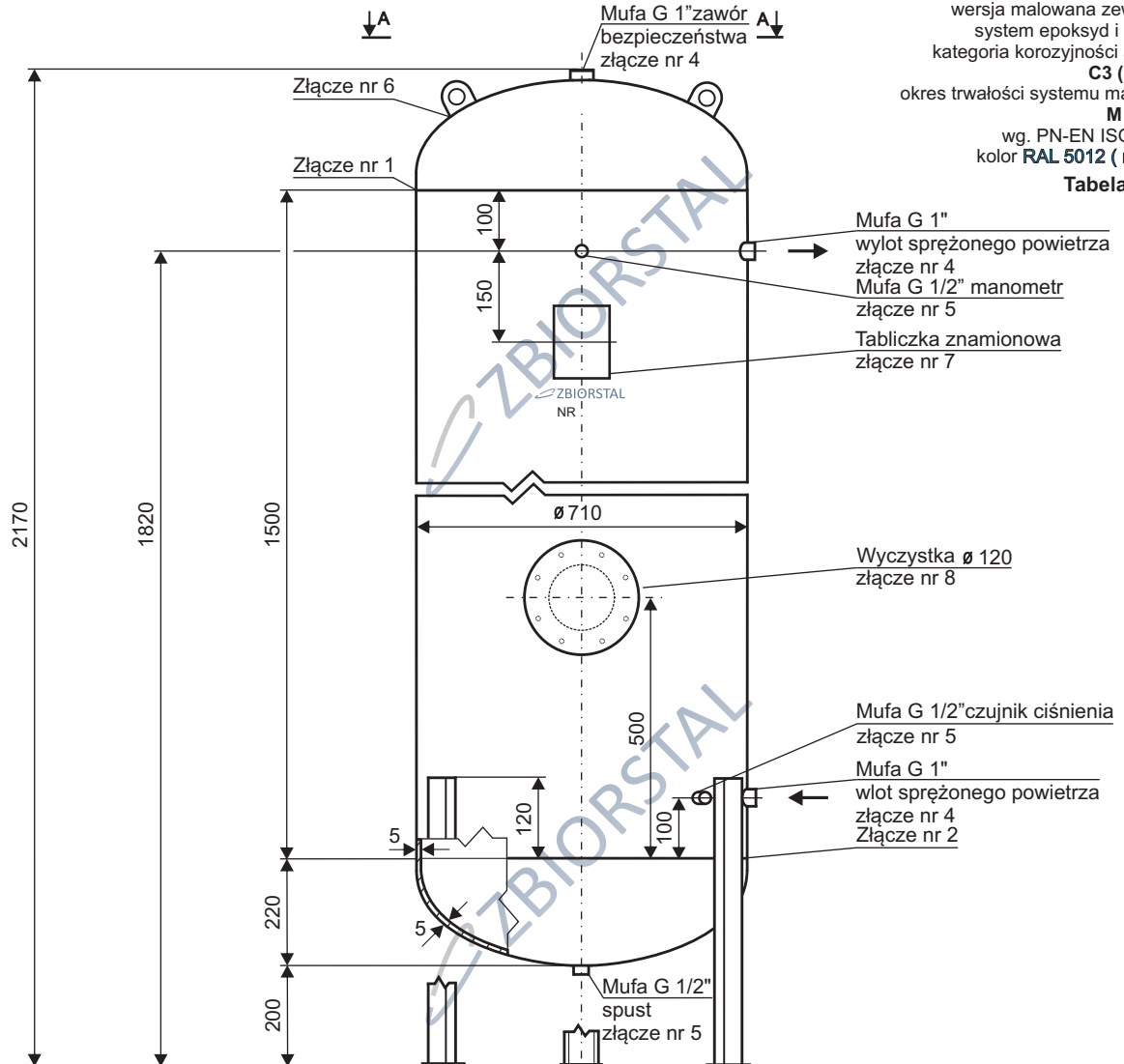

wersja malowana zewnętrznie:
system epoksyd i poliuretan
kategoria korozyjności atmosfery
C3 (średnia)
okres trwałości systemu malarskiego
M (średni)
wg. PN-EN ISO 12944-2
kolor **RAL 5012 (niebieski)**
Tabela 2 poz. 1

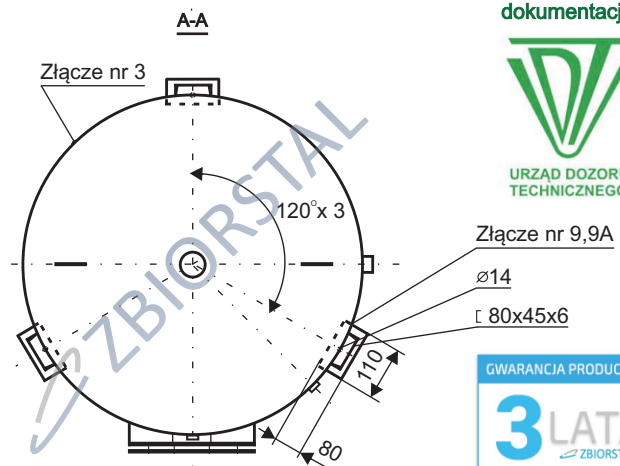

Z kompletną dokumentacją



URZĄD DOZORU
TECHNICZNEGO

Złącze nr 9,9A

ø14

80x45x6

